

Detector movimiento exterior anti mascotas

Guía instalación

1. Introducción

El producto es totalmente operativo, pero para su óptimo funcionamiento te recomendamos prestar atención a los siguientes aspectos

RAYOS DEL SOL

Rayos del sol directos o reflejos no son buenos para la detección. Evita instalar en un lugar donde puedan recibirse. Aunque el sensor incluye un sistema para evitarlos se mejorará el resultado.

HOJAS Y ARBUSTOS

Las hojas, arbustos en el campo de detección pueden causar falsas alarmas en combinación con el viento, especialmente detectores en áreas con corrientes cálidas de aire. Por lo que evite orientar en zonas con este tipo de vegetación

LLUVIA

Las tormentas repentinas pueden enfriar rápidamente a la superficie del suelo, creando corrientes de aire cálidas. En entornos con lluvia la temperatura puede variar rápidamente siendo menos sensible a la detección de cuerpos humanos.

INSECTOS

Insectos activarán la alarma cuando se encuentren muy cerca del detector, mientras que si se encuentran alejados no activarán la alarma. Evita instalar el detector cerca de zonas con insectos o utiliza insecticida para evitar se aproximen al detector. Evita dejar agujeros abiertos en el detector por los que insectos puedan entrar dentro del sensor.

VEHÍCULOS

Vehículos en movimiento pueden crear falsas alarmas por el calor desprenden.

INSUFICIENTE DIFERENCIA DE TEMPERATURA

El sensor es sensible a cambios de temperaturas en la zona de detección. Si la nueva temperatura es muy parecida a la anterior no realizará ningún cambio en la temperatura, la sensibilidad del detector será menor y no se activará en ocasiones si ocurre una detección.

SUCIEDAD ENLENTE

La lente al utilizarse en exterior puede ensuciarse fácilmente, por lo que limpia de manera periódica la superficie donde se encuentra el detector para evitar falsas alarmas por una lente con suciedad.

SUPERFICIE INESTABLE

El detector puede activarse fácilmente si se instala en una superficie donde ocurren vibraciones. Este problema puede ocurrir frecuentemente si se instalan cerca de la calle donde las vibraciones pueden ocasionar este problema.

2. NOTAS

I. Limitación del producto

El detector inalámbrico está capacitado para funcionar en diferentes zonas y frecuencias dependiendo de su versión:

La frecuencia utilizada para las versiones en España es habitualmente 433.92Mhz

3.Introducción al detector

Se trata un detector inalámbricos de movimiento preparado para utilizarse en exterior. Puede evitar interferencias de los rayos del sol, UV y RF... y es altamente eficiente contra detección en entornos de lluvia, insectos, viento,...

Incluye una avanzada tecnología por la cual analiza la imagen infrarroja obtenida. Permite comprobación mediante doble polaridad, automático ajuste de temperatura, ajustes automático de sensibilidad.. Es particularmente eficiente evitando detecciones de animales menores de 20Jg. Mientras que al mismo tiempo evita falsas alarmas de aire caliente, cortinas en movimiento,... Tiene un consumo de baja energía altamente eficiente con la cual puede llegar hasta un funcionamiento de 24 meses en reposo.

En general se trata un detector muy avanzado el cual ofrece grandes prestaciones con un factor IP65 para exterior.

4.Resumen

- Reducido consumo
- 2 diferentes grados de sensibilidad
- Inmune detección animales menores 20Kg
- Compensación temperatura
- Baterías de larga duración (hasta 24 meses)
- Evita interferencias eléctricas /EDS
- Anti luz blanca
- Aviso en caso baja batería
- Totalmente sellada las partes ópticas
- Soporte fácilmente orientable para pared / techo

5.Parámetros técnicos

Alimentación	: 3.6V 1/2 AA batería litio
Consumo	: 12uA (reposo) 15mA(alarma)
Altura montaje	: entre 1.8 metros a 2.4 metros
Rango detección	:12m x 12m 100°
Compensación temperatura	: digital
Sensibilidad	: 2/3 pulsos a elegir
Anti EMI	: 0.1-500MHz/30V/m
Anti luz blanca	: >10000 LUX
Frecuencia alarma	: EV1527 o PT2262
Tiempo alarma	: 2 segundos
Intervalo de alarma	: 4 minutos (modo utilización)
Distancia comunicación	: hasta 200metros (espacios abiertos)
Frecuencias	: 315/433MHz
Temperatura entorno	: -10°C/+55 °C
Humedad entorno instalación	: 95% RH
Velocidad de detección	: 0.2-3.5 metros x segundo
Material	: ABS plástico
Inmune mascotas	: hasta 20kg
Tamaño	: 148 x 75 x 54mm

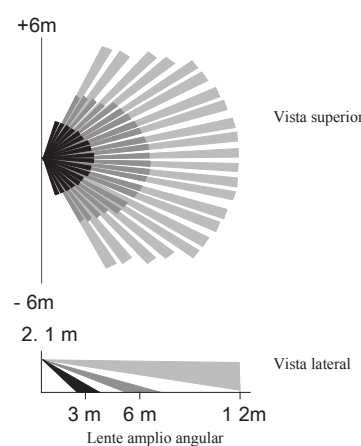
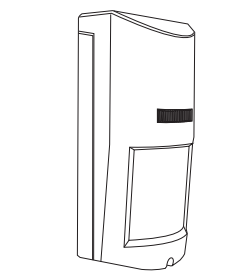

6. GUÍA INSTALACIÓN

Selecciona el lugar según la detección necesites, pero evitando lugares con corrientes de aire o las siguientes indicaciones.

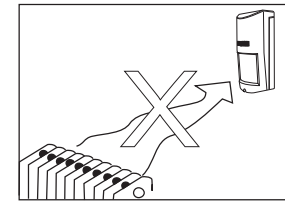

No apuntes a corrientes de aire cálidas o frías

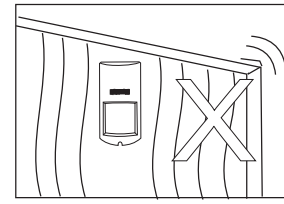

Instala sobre una superficie estable

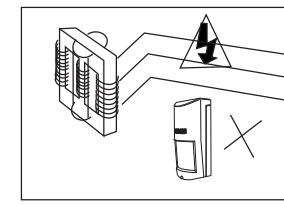

Mantén alejado de líneas alta tensión

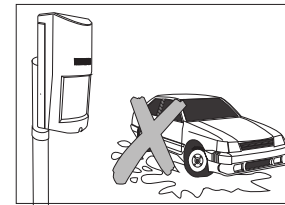

Evita interferencias con vehículos

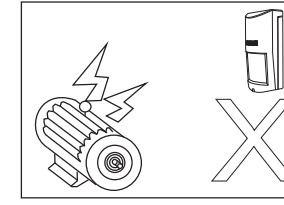

Mantén alejado de fuertes interferencias electro magnéticas

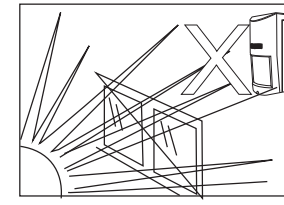

No apuntes directamente al sol

Ángulo instalación

La detección depende de la diferencia en el ángulo se produzca el movimiento

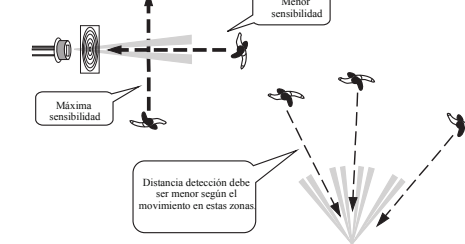

Posición instalación

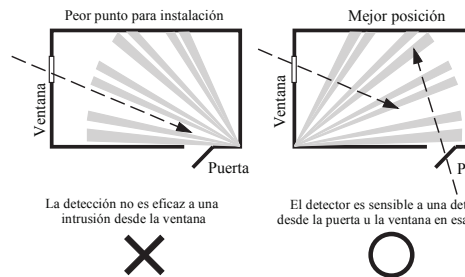

Altura instalación

La altura instalación es entre 1,8 y 2,4 metros

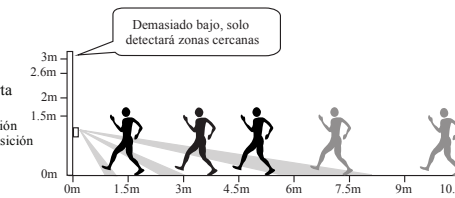
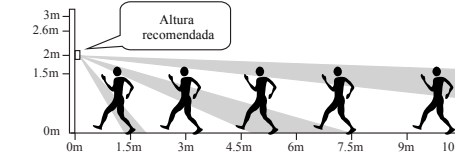

7.Instalación y soporte

Montaje pared

Utiliza un destornillador de estrella para abrir el tornillo de la parte inferior la carcasa. Podrás acceder a la placa interna como aparece en la imagen.

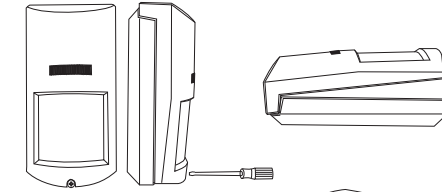

Tornillo en carcasa

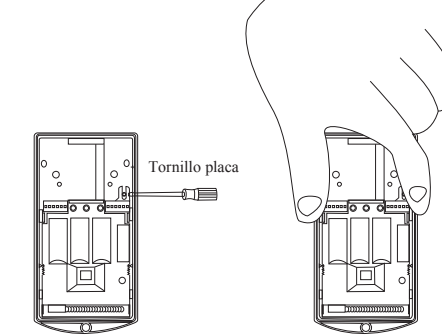

Tornillo placa

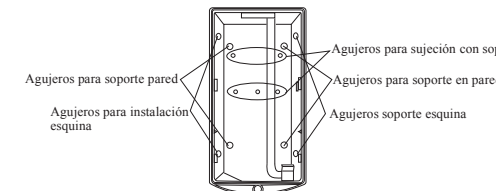

Para tener la mejor detección, el detector debe instalarse en una altura aproximada de 2,1 metros sobre el suelo. Comprueba no hay obstáculos delante del detector y ángulo de visión es amplio. La decisión del lugar donde instalar depende de tus necesidades. Una vez seleccionado el lugar, marcalo en la pared y haz 4 agujeros en la carcasa del detector 6mm de acuerdo con el lugar quieres situarlo. Inserta los tacos en la pared y tornillos para sujetar el soporte firmemente.

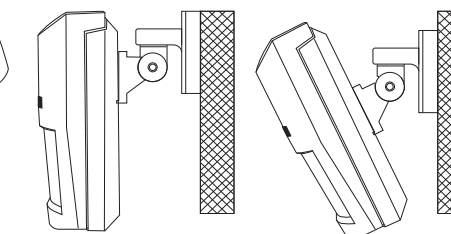

Utiliza el soporte con el ángulo de instalación mejor se adapte. Permite un ajuste 180° horizontalmente y 30° verticalmente

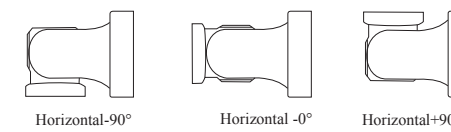

8.Componentes

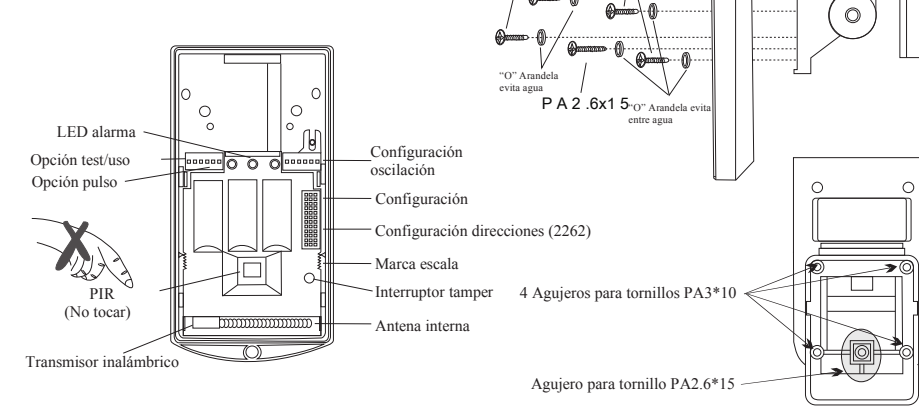

9. Configuración sensor y comprobación

Cambiar modo TEST/USE

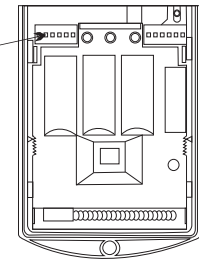
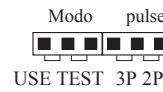

Configura detector en modo TEST y enciende LED. Aproximate de frente y espera a que el led se apague. Haz un movimiento horizontal delante del detector y comprueba como el PIR parpadea 2 veces de manera continua. Esto se realiza para configurar no tiene ángulos muertos en la protección donde quieres instalar el sensor. Cuando el intruso realiza un movimiento horizontal hacia el detector la sensibilidad de detección es la mayor. Como el detector puede instalarse en diferentes entornos, ajusta la sensibilidad y detección correctamente. Dispones 2 grados de sensibilidad, : **baja y alta**. Cuando el pulso está en 2 se trata la más alta sensibilidad. La configuración 3 es la menor sensibilidad. Normalmente la configuración es 2 aunque el instalador puede configurar de acuerdo a sus necesidades. Recomendamos utilizar el modo USE y apagar el LED para tener un uso prolongado de la batería interna.

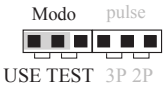

Al configurar el jumper en modo USE el detector se activará en intervalos de 4 minutos para ahorrar batería.

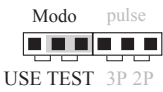

Al configurar en modo TEST el detector puede activarse en cualquier momento.

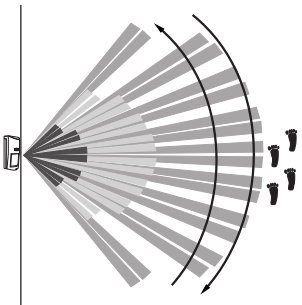

Configuración sensibilidad del pulso

El detector procesará la señal recibida del sensor infrarrojo de acuerdo con la información recibida en pulsos.

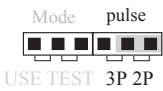
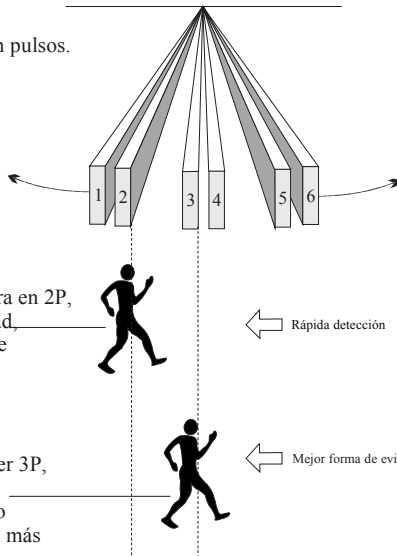

Cuando el jumper se configura en 2P, se trata la máxima sensibilidad, activando la alarma cuando se detecten 2 pulsos.

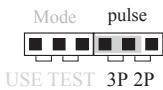

Cuando se configura el jumper 3P, el detector funcionará en la menor sensibilidad, activando la alarma cuando se detecten más de 3 pulsos.

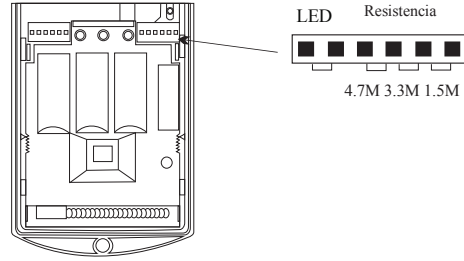

Control LED alarma
Cuando el jumper se sitúa en la posición OFF, el LED no se iluminará si se activa la alarma. Realizar esta configuración es una forma de ahorrar batería

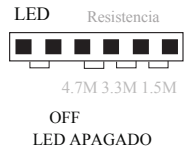
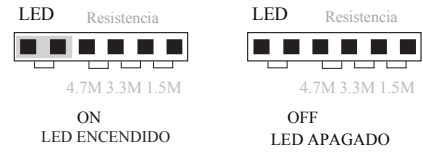

10. CONFIGURACIÓN INALÁMBRICA

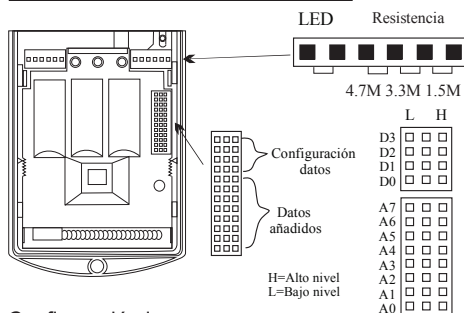

Configuración jumpers
Si posees una alarma PT2262 y el sensor contiene esta configuración, debes configurar la codificación D3/D2/D1/D0

Configuración códigos de direcciones
Pueden obtenerse diferentes direcciones ID situando los 8 jumpers en la parte de "Datos añadidos" con el propósito que sea reconocido por la central.

11. Bajo nivel de batería y cambio.

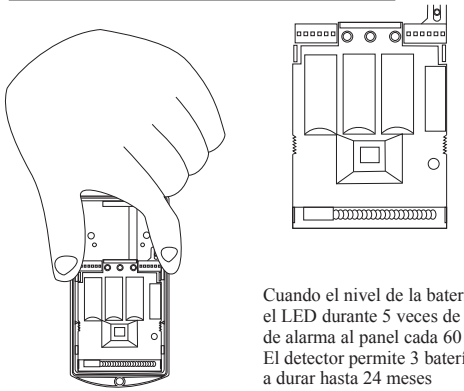

1. Pon boca abajo el sensor como en la imagen



Nota: Si una o varias baterías tienen un bajo nivel de carga, te recomendamos instalar todas las baterías nuevas para tener un nivel óptimo de carga

Configuración resistencia oscilador

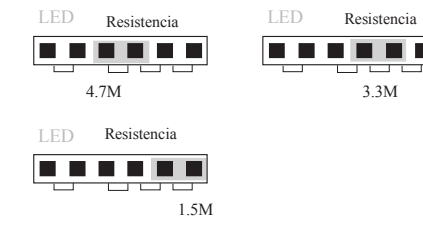

Los parámetros corresponden con la central de alarma pueden variar según el modelo de central. Ten como referencia se disponen de 3 modos : 4,7M 3,3M 1,5M

Nota: Algunas centrales no permiten la configuración con jumpers estando sin ser instalados. Ten en cuenta la configuración de tu central para hacer esta instalación.

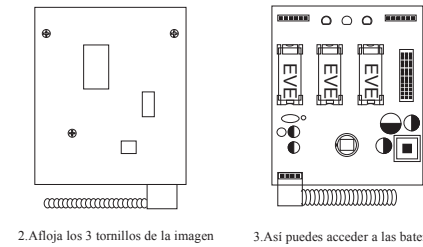

Cuando el nivel de la batería sea menor de 2.85V, el sensor emitirá un aviso de alarma, parpadeando el LED durante 5 veces de manera continua. Si el detector continua con baja batería enviará una señal de alarma al panel cada 60 minutos para recomendar se instale una nueva batería. El detector permite 3 baterías de 1/2 AA. 3 baterías utilizándose en ahorro de energía pueden llegar a durar hasta 24 meses

12. Ajuste vertical

El sensor puede tener su mejor detección configurando la altura vertical, por lo que te recomendamos configurar este parámetro de acuerdo a tu instalación:

Marca -1. Cuando la placa esta en esta posición el detector tiene la mejor inmunidad anti mascotas

Marca 0. En esta posición el detector se encuentra en una configuración intermedia

Marca 1. Al configurar esta posición será mas sensible a cualquier detección incluso a ras de suelo. La inmunidad a mascotas será menor.

Marca 2,3,4. Al instalar en alturas superiores a 2,4 metros para tener el mejor rango de cobertura puedes marcar la Posición 4 y hacer una comprobación de detección para verificar es el modo más idóneo.

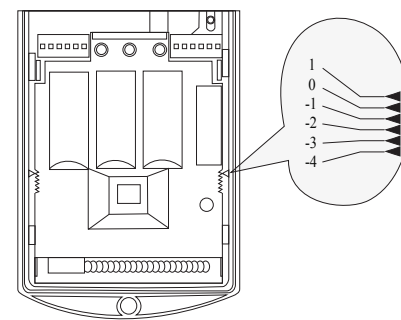

Efecto de ajuste posición vertical:

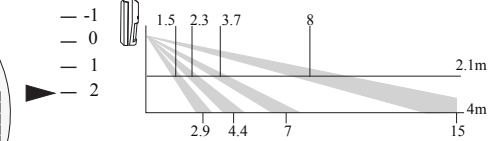
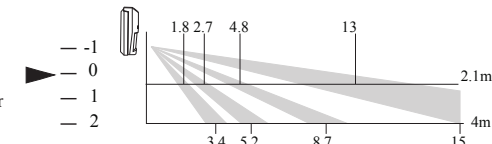
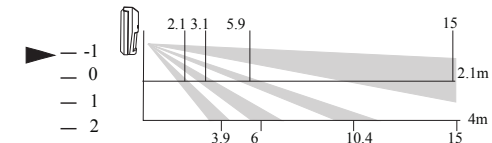

Nota: Si se utiliza un soporte dirección el ajuste será diferente de la indicación anterior.

13. Inmunidad a mascotas

Evitar detectar mascotas domésticas es uno de los puntos fuertes del detector movimiento, por lo que este modelo incluye 2 procesos al mismo tiempo

1. Sistema físico: Gracias al uso de lentes fresnel que evitan falsas alarmar provocadas por pequeños animales
2. Análisis de software: Un análisis con los datos obtenidos del detector para hacer una comparación con la base de datos del detector y llegar a una conclusión si se trata un animal o una persona.

Evitar detectar mascotas como intrusos es importante y deben tenerse en cuenta dos factores. Una primer factor la inmunidad a pequeños animales es importante, teniendo en cuenta su tamaño y peso de la mascota. En segundo lugar la instalación es muy importante para la inmunidad ante mascotas, ya que una instalación cualquiera puede tener buenos resultados. Por ello te recomendamos leer el manual para instalar el producto correctamente

Nota: Debemos omitir aquellos animales menores de 1 metro o 20kg sobre el suelo. Pero un animal aproximándose al detector en movimiento puede parecer de mayor tamaño y ser detectado como una persona. Por esta razón una correcta instalación para evitar animales aproximándose al detector evitará falsas alarmas

Nota: Cuando necesites una inmunidad ante mascotas con un soporte, el detector debe instalarse de manera vertical a la pared, no inclinado. El soporte solo debe poder girar en posición horizontal. El detector debe estar en posición vertical sobre el suelo.

14. Conexiones inalámbricas en sensores cableados

INTRODUCCIÓN

Sensores con conexiones D0-D3 inalámbricas permiten conexiones cableadas. Independientemente del protocolo 2262/2260/1527/2240 utilizado.

Como puedo conectar un sensor inalámbrico a un panel cableado

El sensor inalámbrico con 4 canales relé puede controlar las conversiones abierto/cerrado para un control especial. Este sistema puede ser utilizado para utilizar un sensor inalámbrico de manera cableada.

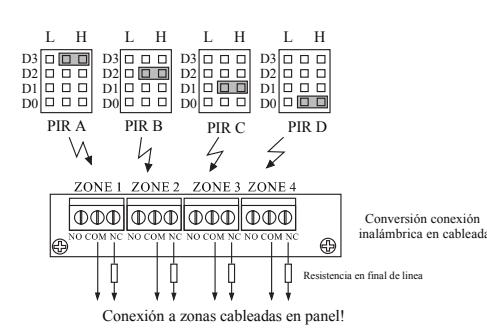

Especificaciones

Alimentación: DC 12V
Consumo : 6mA
Sensibilidad recepción: sobre 105dBm
Frecuencia recepción: 433Mhz
Capacidad salida: 1A
Tamaño: 72x52x26 mm

Proceso añadir o borrado

1. Pulsa "STUDY" y el indicador se encenderá. El detector se activará y emitirá 2 parpadeos apagándose. De esta forma quedará añadido

2. Para borrar mantén pulsado el botón STUDY durante 8 segundos hasta que el indicador se apague borrando su configuración.

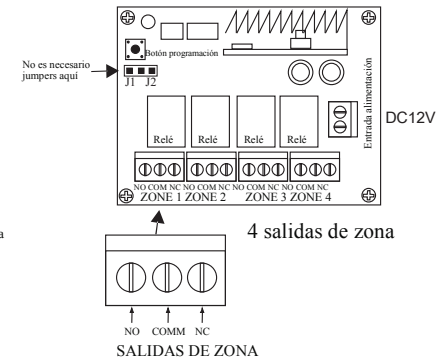

15. Soluciones a problemas frecuentes

Problema	Posible razón	Solución
Led alimentación no se enciende	1. Batería baja (por debajo 3.2V) 2. Mal contacto entre batería y clip en detector 3. Baterías instalada al revés 4. Interruptor LED apagado 5. Instalado en modo USE	1. Comprueba baterías y cambialas si fuese necesario. 2. Vuelve a instalar las baterías y limpia los contactos. 3. Haz la instalación correctamente 4. Enciende LED durante verificación 5. Selecciona modo TEST
Distancia detección menor de 12 metros	1. Incorrecta instalación en cuanto altura 2. Incorrecto ángulo instalación 3. Placa base no situada en posición correcta	1. Ajusta altura instalación (1.8 - 2.4 metros) 2. Ajusta ángulo instalación 3. Ajusta posición placa base en posición vertical
Poca duración baterías	1. Baja calidad en baterías 2. Detector no en modo USE 3. LED de alarma no apagado	1. Utiliza baterías de mayor calidad 2. Configura jumpers en modo USE 3. Apaga LED alarma para ahorrar batería
No detectado por central	1. Protocolo diferente 2. Resistencia incorrecta 3. Configuración de datos incorrecta 4. Dirección de jumpers no puede estar vacía	1. Selecciona protocolo codificación correcto. 2. Selecciona resistencia correcta 3. Utiliza datos codificación correcta 4. Configura jumpers en posición H o L
Corta distancia comunicación	Central de alarma no puede recibir señales de detector al activarse	1. Acerca detector a central 2. Si dispone antena central utiliza para mejorar cobertura 3. Selecciona una alta sensibilidad en el panel si dispone esta opción. 4. Instala un amplificador de señal 5. El entorno utilizado para la central y el detector puede no ser el más adecuado
Falsas alarmas	1. Recibes de manera repetitiva 1 aviso cada 60 minutos 2. Aviso tamper alarma 3. Fuertes interferencias cercanas 4. Altura y peso superior para animales domésticos 5. Periodos con actividad solar 6. Grandes cambios en temperatura 7. Agua cerca del detector 8. Interferencias en el entorno	1. Aviso por baja batería. Cambia batería. 2. Revisa interruptor tamper 3. Mantén alejado de fuertes interferencias 4. Evita animales de mayor tamaño puedan pasar cerca del detector 5. No necesitas hacer nada, volverá a funcionar correctamente tras actividad solar 6. Instala detector en un entorno adecuado 7. Presta atención a su instalación para evitar entre agua en el interior 8. Establece sensibilidad en 3P